



INSTITUT FRANÇAIS
D'ARCHÉOLOGIE ORIENTALE

المعهد الفرنسي للأثار الشرقية

**Proposition d'un article pour le BIFAO
(date limite de dépôt : 31 mars)**

Vous envisagez de soumettre un article pour le BIFAO. Avant de l'adresser au service des publications (bkasparian@ifao.egnet.net), merci de :

1. vous assurer que votre proposition se conforme aux points suivants :
 - 1.1. respect des normes éditoriales de l'Ifao, accessibles en ligne, sur le site de l'Ifao : <http://www.ifao.egnet.net/publications/publier/normes-ed/>
 - 1.2. respect des normes bibliographiques en vigueur à l'Ifao : <http://www.ifao.egnet.net/publications/publier/normes-ed/>
 - 1.3. utilisation de la police unicode pour les caractères spéciaux :
utiliser le clavier unicode, téléchargeable sur le site de l'Ifao : <http://www.ifao.egnet.net/publications/publier/outils-ed/polices/> ;
ou utiliser le convertisseur vers unicode : <http://www.ifao.egnet.net/publications/publier/outils-ed/convertisseurs/>
 - 1.4. pour ce qui concerne les hiéroglyphes sous Jsesh :
 - copier/coller des hiéroglyphes depuis Jsesh au format EMF (sous Windows) ou PDF (sous Mac OsX)
 - insérer chaque séquence (même si elle reproduit une séquence déjà insérée) depuis Jsesh en évitant absolument de copier/coller des hiéroglyphes dans *Word*
 - 1.5. respect des recommandations iconographiques : fichiers sources au format JPEG ou TIFF en haute résolution, fichiers Illustrator pour les illustrations sur support informatique, prémaquette (dimension de l'image : pleine page, huitième, quart ou demi-page, emplacement dans le texte, etc.), autorisations de reproduction
 - 1.6. indiquer si les illustrations sont in texte ou hors texte
2. fournir une version anonymisée de votre texte
3. indiquer vos titres, fonctions, adresses (institutionnelle et électronique)
4. fournir un résumé en français et en anglais (900 signes espaces compris par résumé), avec une liste de mots-clés dans les deux langues

Toute proposition ne respectant pas ces différents points sera retournée à son auteur.

Remarque complémentaire : tout objet dessiné devra suivre les conventions suivantes (essentiellement le mobilier céramique) :

- convention dessin (il s'agit d'un modèle dont il faut se rapprocher au mieux) :

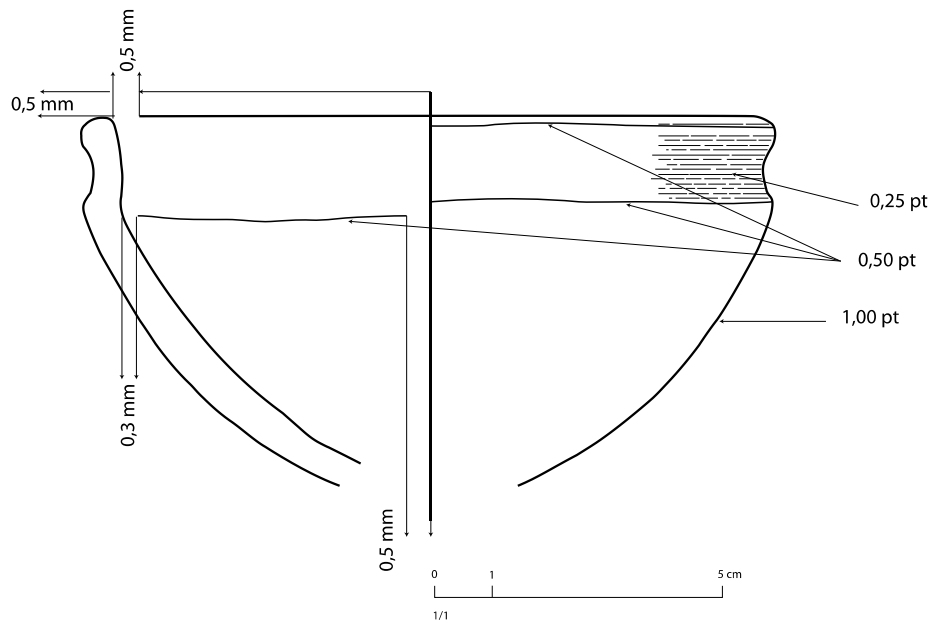





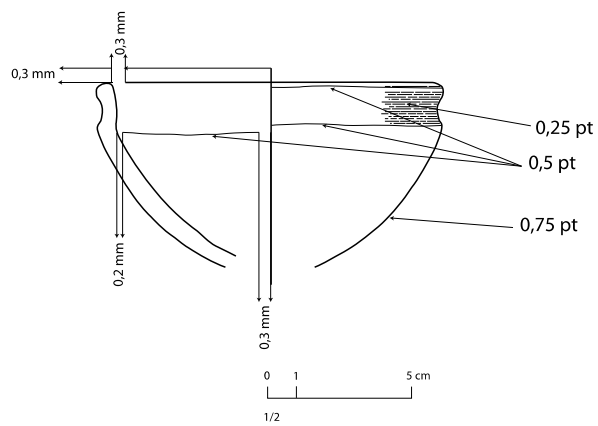



1/1

Le texte doit être composé en Myriad Pro



1/2

Noir		80 %
Marron - Brun		60 %
Vert		50 %
Rouge		45 %
Bleu		40 %
Orange		30 %
Jaune		25 %
Blanc		15 %

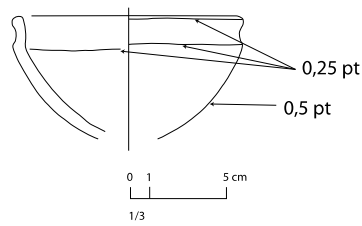

1/3

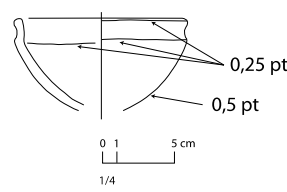

1/4

- échelle métrique (cette échelle est celle qu'il faut utiliser) :

Échelles 1/1

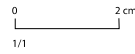
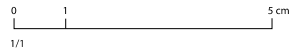
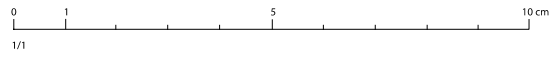

Échelles 1/2

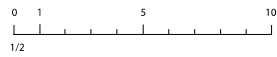

Échelles 1/3

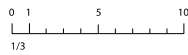

Échelles 1/4

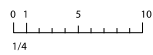

Afin d'obtenir les fichiers (actifs) sous format illustrator, prière de contacter :
bkasparian@ifao.egnet.net ou smarchand@ifao.egnet.net