

# INSTITUT FRANÇAIS D'ARCHÉOLOGIE ORIENTALE

المعهد الفرنسي للآثار الشرقية

## Proposition d'un article pour le BCE (date limite de dépôt : mars)

Vous envisagez de soumettre un article pour le BCE. Avant de l'adresser au service des publications ([bkasparian@ifao.egnet.net](mailto:bkasparian@ifao.egnet.net)) et/ou l'éditeur scientifique ([smarchand@ifao.egnet.net](mailto:smarchand@ifao.egnet.net)), merci de :

1. vous assurer que votre proposition se conforme aux points suivants :
  - 1.1. respect des normes éditoriales de l'Ifao, accessibles en ligne, sur le site de l'Ifao : <http://www.ifao.egnet.net/publications/publier/normes-ed/>
  - 1.2. respect des normes bibliographiques en vigueur à l'Ifao : <http://www.ifao.egnet.net/publications/publier/normes-ed/>
  - 1.3. respect des recommandations iconographiques : fichiers sources au format JPEG ou TIFF en haute résolution (ne pas hésiter à fournir des photos ou dessins en couleur), fichiers Illustrator pour les illustrations sur support informatique, prémaquette (dimension de l'image : pleine page, huitième, quart ou demi-page, l'échelle recommandée pour les dessins de poteries étant  $\frac{1}{4}$ , emplacement dans le texte, etc.), autorisations de reproduction
  - 1.4. indiquer si les illustrations sont in texte ou hors texte
2. fournir une version anonymisée de votre texte
3. indiquer vos titres, fonctions, adresses (institutionnelle et électronique)
4. fournir un résumé en français et en anglais (900 signes espaces compris par résumé), avec une liste de mots-clés dans les deux langues

Toute proposition ne respectant pas ces différents points sera retournée à son auteur.





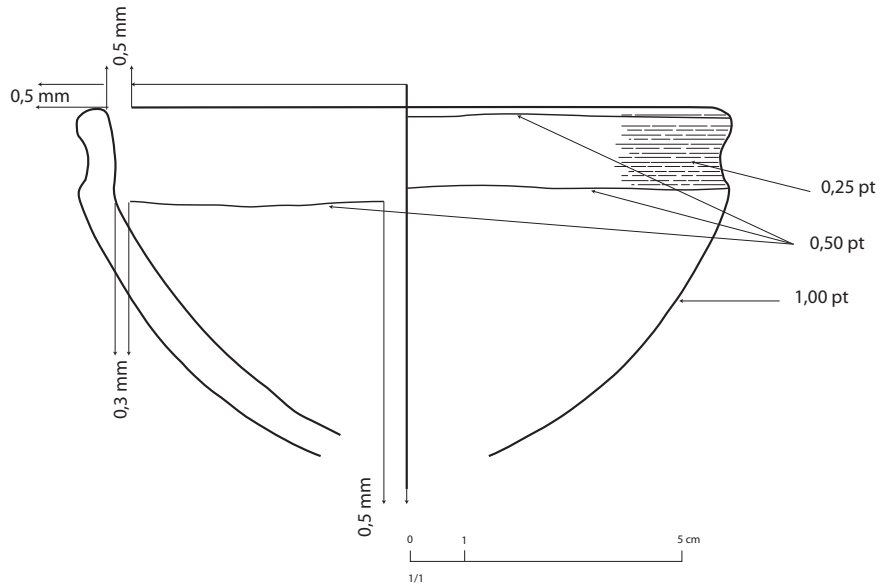



Remarque complémentaire : tout objet dessiné devra suivre les conventions suivantes (essentiellement le mobilier céramique) :

- convention dessin (il s'agit d'un modèle dont il faut se rapprocher au mieux) :



1/1

Le texte doit être composé en Myriad Pro

|               |   |      |
|---------------|---|------|
| Noir          |  | 80 % |
| Marron - Brun |  | 60 % |
| Vert          |  | 50 % |
| Rouge         |  | 45 % |
| Bleu          |  | 40 % |
| Orange        |  | 30 % |
| Jaune         |  | 25 % |
| Blanc         |  | 15 % |

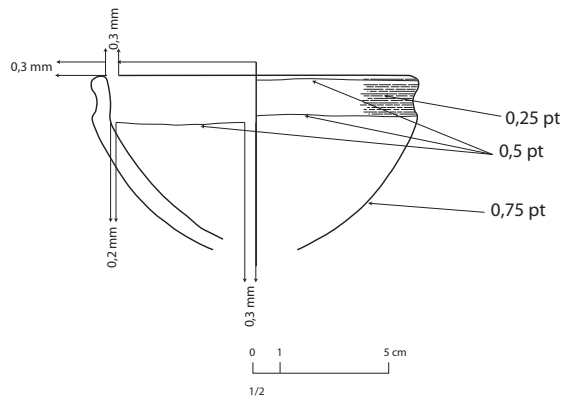

1/2

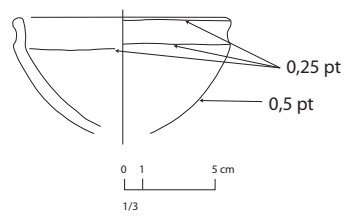

1/3

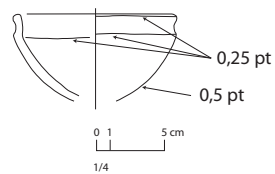

1/4

- échelle métrique (cette échelle est celle qu'il faut utiliser) :

### Échelles 1/1

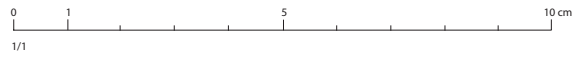

### Échelles 1/2

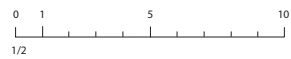

### Échelles 1/3

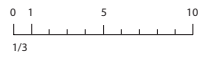

### Échelles 1/4

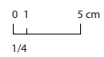
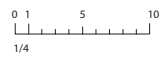

Afin d'obtenir les fichiers (actifs) sous format illustrator, prière de contacter : [smarchand@ifao.egnet.net](mailto:smarchand@ifao.egnet.net)