



BULLETIN DE L'INSTITUT FRANÇAIS D'ARCHÉOLOGIE ORIENTALE

en ligne en ligne en ligne en ligne en ligne en ligne en ligne en ligne en ligne en ligne en ligne

BIFAO 80 (1980), p. 35-43

Viviane Koenig, Yvan Koenig

Trois tombes de la Première Période Intermédiaire à Balat [avec 8 planches].

Conditions d'utilisation

L'utilisation du contenu de ce site est limitée à un usage personnel et non commercial. Toute autre utilisation du site et de son contenu est soumise à une autorisation préalable de l'éditeur (contact AT ifao.egnet.net). Le copyright est conservé par l'éditeur (Ifao).

Conditions of Use

You may use content in this website only for your personal, noncommercial use. Any further use of this website and its content is forbidden, unless you have obtained prior permission from the publisher (contact AT ifao.egnet.net). The copyright is retained by the publisher (Ifao).

Dernières publications

9782724711714	<i>La pensée et la pratique pharmacologiques d'Avicenne</i>	Sylvie Ayari
9782724711899	<i>BCAI 40</i>	
9782724711288	<i>Karnak-Nord XI</i>	Colin Hope
9782724711622	<i>BIFAO 126</i>	
9782724711059	<i>Les Inscriptions de visiteurs dans les Tombes thébaines</i>	Chloé Ragazzoli
9782724711455	<i>Les émotions dans l'Égypte Ancienne</i>	Rania Y. Merzeban (éd.), Marie-Lys Arnette (éd.), Dimitri Laboury, Cédric Larcher
9782724711639	<i>AnIsl 60</i>	
9782724711448	<i>Athribis XI</i>	Marcus Müller (éd.)

TROIS TOMBES DE LA PREMIÈRE PÉRIODE INTERMÉDIAIRE À BALAT

Viviane et Yvan KOENIG

Durant la campagne de fouilles 1977-78, le travail de dégagement s'est poursuivi à l'Est du Mastaba II entre le mur extérieur de ce mastaba et les tombes d'époque tardive⁽¹⁾. A un niveau où les figurines en terre crue et les tessons caractéristiques de l'époque gréco-romaine⁽²⁾ avaient disparu trois chapelles ont été dégagées (Pl. XII, A). Ce n'est qu'au cours de la campagne de fouilles 1978-79 que le dégagement de ce secteur a pu être achevé avec la mise au jour d'un puits, de trois caveaux inviolés et d'un quatrième, au Nord de cet ensemble, malheureusement détruit par la construction d'une tombe tardive⁽³⁾.

Les trois chapelles sont de construction très similaire et pourtant elles diffèrent entre elles. Ces petits massifs de brique crue, (le module des briques est de 28 cm de longueur sur 14 cm de largeur et 7 cm de hauteur) d'une hauteur inférieure à un mètre, s'ornent de redans ou niches. Ils sont précédés soit d'une enceinte basse formant enclos⁽⁴⁾, soit d'une petite plate-forme⁽⁵⁾ (fig. 1 et Pl. XII, A).

La chapelle 1 (hauteur 97 cm, longueur à la base 108 cm, largeur à la base 68 cm) tournée vers le nord a été badigeonnée d'un enduit blanc dont subsistent quelques vestiges. Sa partie supérieure érodée s'incline vers l'Est. Sa face Nord s'orne d'un redan et d'une niche où une stèle était scellée⁽⁶⁾. Une petite enceinte haute d'une vingtaine de centimètres délimite un enclos où nous avons trouvé,

⁽¹⁾ Cf. Vercoutter, « Fouilles et travaux à Dakhleh », *BIFAO* 78, p. 571-572.

⁽²⁾ Cf. Vercoutter, « Fouilles et travaux à Dakhleh », *BIFAO* 78, p. 570.

⁽³⁾ La campagne de 1977-78 se fit avec la collaboration de Jean Gascou. Les dessins

sont dus à Yousreya H. Hanafy et Viviane Koenig, les photographies à Jean-François Gout et Alain Lecler.

⁽⁴⁾ Les chapelles 1 et 2.

⁽⁵⁾ La chapelle 3.

⁽⁶⁾ Voir ci-dessous p. 41 et Pl. IX.

PLAN DES TOMBES

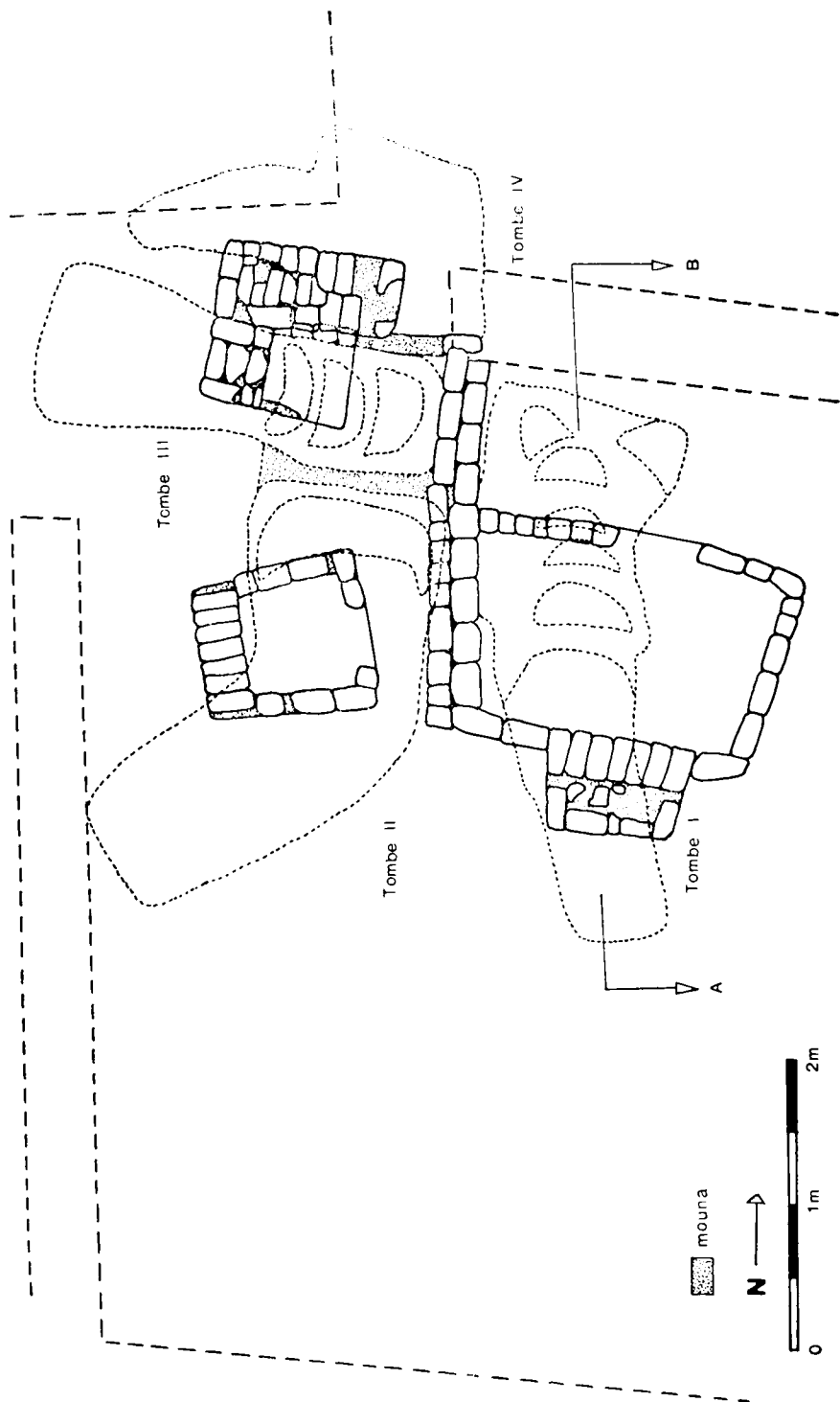

Fig. 1. — Plan d'ensemble des superstructures.

disposées de part et d'autre de la niche, deux séries de trois « terrines » poteries plates et grossières très fréquentes aux oasis; une seule était brisée (Cf. Pl. X a et description ci-après p. 40).

La chapelle 2, de construction très semblable bien que légèrement plus petite (hauteur 90 cm, longueur 96 cm, largeur 30 cm), est orientée vers l'Est. Sa façade orientale, creusée d'une niche encadrée par deux redans, est précédée d'un enclos : au pied de la chapelle un empilement de sept « terrines » placées en pyramide et dans l'angle Nord-Est de l'enclos un petit « cône » (Cf. Pl. X a et XI i et description ci-après p. 42).

La chapelle 3, orientée Est-Ouest, se présente de façon particulière. Sa base se situe à un niveau plus élevé que celles des chapelles 1 et 2 (environ 50 cm plus haut). De taille plus réduite (hauteur 55 cm, longueur 58 cm, largeur 42 cm) elle s'orne de deux redans. A sa base une plate-forme (57 cm de large) est bordée à sa droite par un bras étroit et bas. Deux « terrines » retournées y étaient placées (Cf. Pl. X a et description ci-après p. 42).

L'étude de ces chapelles est particulièrement intéressante et ce pour deux raisons. D'une part ces constructions se réfèrent peut-être à l'utilisation de la fausse-porte et aux tables d'offrandes. Peut-on comparer ces façades à redans avec les stèles fausse-porte des mastabas et ces enclos ou plate-forme avec les tables d'offrandes situées devant ces stèles fausse-porte ? D'autre part ces chapelles, en bon état de conservation avec les vases d'offrande en place, nous donnent une indication sur le type de superstructure qui devait se trouver au-dessus des tombes du cimetière nord du Mastaba V ⁽¹⁾.

Ces chapelles ont été construites au-dessus d'un puits commun creusé dans le gebel. Ce puits a été recoupé par la suite à l'aide de murets en briques et mouna orientés Est-Ouest entre les tombes 2 et 3 d'une part, 3 et 4 d'autre part, et à l'aide d'un grand mur de briques (19 assises) isolant la tombe 1 (Cf. fig. 2 et Pl. XII, B).

On accède au caveau de la tombe 1 par un escalier rudimentaire de six marches creusées dans le gebel (fig. 3). Dans le fond du puits un mur de blocage de briques et mouna ferme le caveau. Rempli de sable il a été simplement creusé dans le gebel (longueur 205 cm, largeur 70 à 80 cm, hauteur 85 à 100 cm).

⁽¹⁾ Cf. Giddy-Grimal, « Le cimetière Nord du Mastaba V », *BIFAO* 79, p. 41 sq.

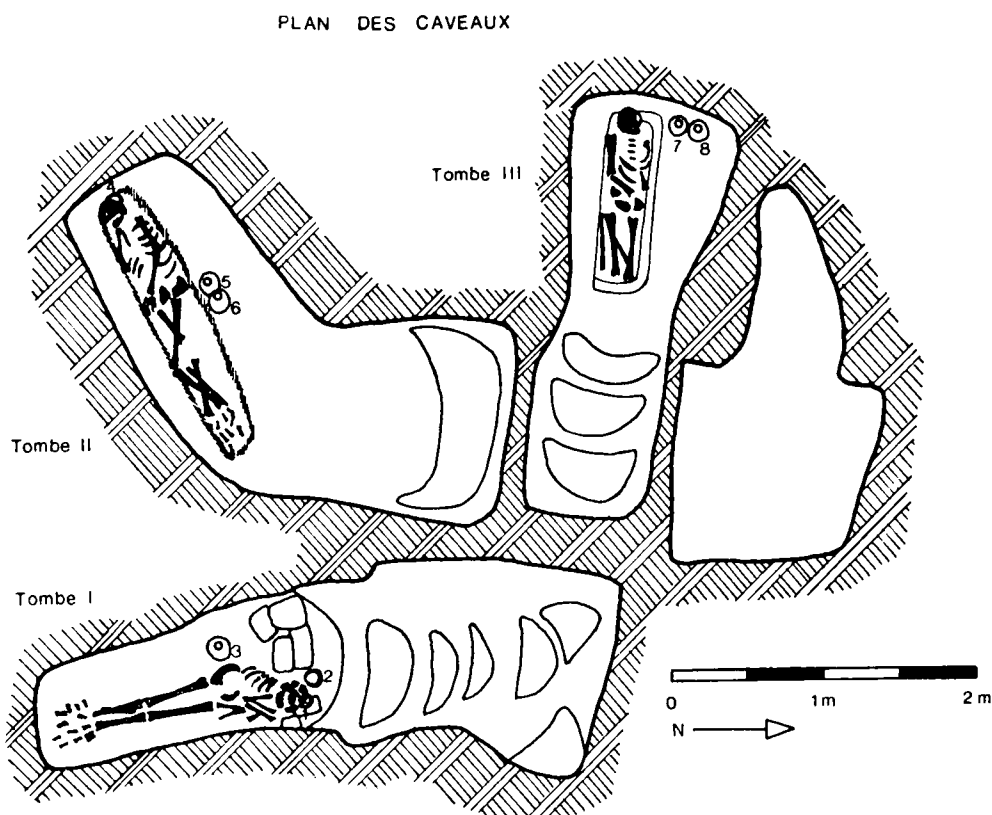

Fig. 2. — Plan d'ensemble des caveaux et puits.

Orienté la tête au nord et placé sur le dos, le squelette d'une femme jeune, étudié par le professeur Rogalski, est entouré d'un matériel funéraire simple et en bon état (Cf. Pl. XIII). Près de la tête deux coupelles (n^{os} 1 et 2 du plan fig. 2), à la droite du bassin un grand vase (n^o 3 du plan fig. 2) et mêlés aux os et au sable, du cou à la ceinture, on a trouvé des petites perles, une amulette et un button seal.

La tombe 2 a une forme particulière : elle se coude à la jointure entre le puits orienté Nord-Sud avec une seule marche et le caveau orienté Sud-Ouest-Nord-Est. Un mur de blocage épais de briques et mouna fermait le caveau rempli de sable jusqu'à mi-hauteur seulement. Déposé sur une natte de roseaux le squelette d'un homme âgé a été placé sur son côté droit. La tête est orientée au Sud-Ouest, le visage tourné vers le Sud. Le caveau a une longueur allant de 150 cm à 200 cm

COUPE A-B DE LA TOMBE 1

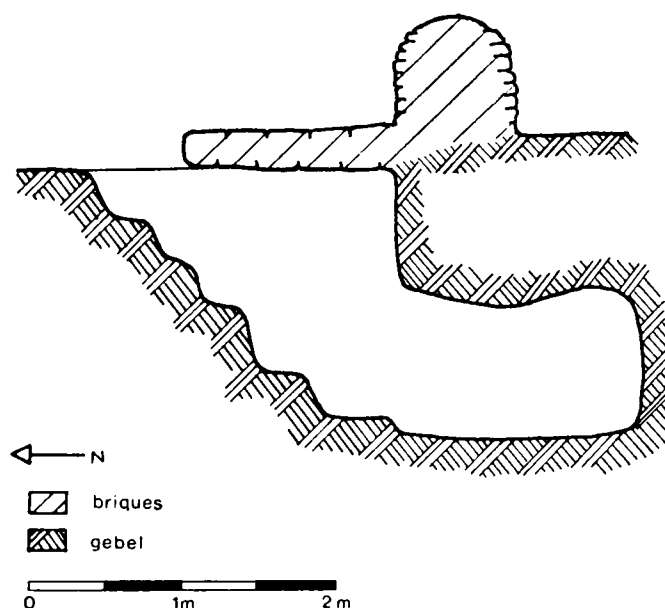

Fig. 3.

et une largeur de 90 cm à 115 cm. Son plafond a été creusé dans le gebel à une hauteur de 95 cm environ par rapport au sol. Le matériel funéraire est plus simple encore que dans la tombe 1 (Cf. Pl. XIV). Il se compose d'une coupelle placée derrière la tête (n° 4 du plan fig. 2) et de deux petits vases carénés déposés à la hauteur du bassin (n°s 5 et 6 du plan fig. 2). On notera également la présence de nombreux bouchons en terre.

Le puits de la tombe 3 orientée Est-Ouest comporte un petit escalier très abrupt de trois marches creusées dans le gebel puis un mur de blocage. Le caveau n'était qu'à moitié rempli de sable. Dans un sarcophage de mouna presque entièrement détruit le squelette d'une femme a été déposé. La tête est placée à l'Ouest, le visage tourné vers le Nord. Le sarcophage ne mesurant que 120 cm de long, le corps, placé sur le dos, a eu les jambes repliées sur elles-mêmes à la hauteur des genoux. Le caveau mesure 150 cm de long sur une largeur allant de 75 cm à 110 cm. Le matériel funéraire se composait de deux vases placés à la hauteur de la tête

du squelette (n^{os} 7 et 8 du plan fig. 2) et dans le remplissage du sarcophage de nombreuses perles aux formes diverses, amulettes et deux button seals (Cf. Pl. XVI).

On constate que si enclos et chapelles 1 et 2 se situent sur un même niveau, la plate-forme de la chapelle 3 se situe à un niveau plus élevé correspondant à la base d'un mur orienté Est-Ouest qui lui-même a été recoupé par la construction d'une tombe tardive. Ce mur pourrait être légèrement postérieur à la chapelle 3 qu'il semble avoir en partie recoupée. Par ailleurs l'escalier d'accès au caveau de la chapelle 2 semble avoir été détruit par la construction de la chapelle 1. En conséquence on peut, peut être, proposer la chronologie suivante : les chapelles 2, puis 1, puis 3. La quatrième tombe pouvant être contemporaine de la troisième.

MATÉRIEL FUNÉRAIRE DE LA TOMBE 1 :

La céramique (Pl. X et XIII) :

- a : 5 « terrines » poteries plates et irrégulières; deux formes principales l'une avec les bords évasés vers l'extérieur et des « bavures » à la base, l'autre avec les bords droits; forme ovale; couleur beige orangé; diam. à la base variant de 19,5 à 14,5 cm pour une hauteur de 6,5 cm; diam. à la base variant de 19 à 13 cm pour une hauteur de 7,5 à 6 cm; diam. à la base variant de 20,5 à 14 cm pour une hauteur de 6 à 5 cm; diam. à la base variant de 16,5 à 11 cm pour une hauteur de 6 cm; diam. à la base variant de 20 à 13 cm pour une hauteur de 4,5 cm.
- b : deux coupes en poterie rouge, l'une d'elles a un trou de 5 mm en son centre (diam. 10,5 cm), l'autre était brisée en deux (diam. 11,5 cm).
- c : un grand vase beige orangé à la panse percée d'un trou de 2 cm (hauteur 31 cm, diam. de l'ouverture 11 cm).

Les amulettes, perles et button seal (Pl. XIII) :

- d : une amulette en forme d'hippopotame en pâte beige (9 mm sur 6 mm)⁽¹⁾.
- e : un collier de 15 cm de long composé d'une perle en cornaline (4 mm

⁽¹⁾ Cf. Petrie, *Amulets*, pl. XL, 237.

Cette stèle mesure 35 cm de hauteur pour une largeur de 33 cm et une épaisseur de 5,5 cm.

MATÉRIEL FUNÉRAIRE DE LA TOMBE 2 :

La céramique (Pl. X-XI et XIV) :

- a : 7 « terrines » semblables à celles de la tombe 1 (diam. à la base variant de 18 à 13,5 cm, hauteur de 4,5 à 5,5 cm; diam. à la base variant de 18,5 à 14,5 cm, hauteur de 6,5 à 5,5 cm; diam. à la base variant de 19,5 à 14 cm; hauteur de 6 cm; diam. à la base variant de 22 à 17 cm, hauteur de 6 cm; diam. à la base variant de 19,5 à 14 cm, hauteur de 6,5 cm; diam. à la base variant de 23 cm à 17 cm, hauteur de 7 cm; diam. à la base variant de 19,5 cm à 14 cm, hauteur de 6 à 4,2 cm).
- i : un petit « cône » en poterie épaisse et grossière, beige (diam. à l'ouverture 4,5 cm, hauteur 7,5 cm, base pointue).
- j : coupe en poterie rouge (diam. 14 cm, hauteur 5 cm).
- k : deux petits vases carénés (hauteurs 9 et 10 cm, diam. au col 9,5 cm).

MATÉRIEL FUNÉRAIRE DE LA TOMBE 3 :

La céramique (Pl. X-XI et XV) :

- a : 2 « terrines » semblables à celles des tombes 1 et 2 (diam. à la base variant de 18 à 14 cm, hauteur de 4,5 cm; diam. à la base variant de 17 à 12 cm, hauteur de 6,5 cm). Ces « terrines » étaient retournées sur la plate-forme.
- l : un vase beige orangé (hauteur 24 cm, diam. au col 9,5 cm).
- m : un vase caréné beige orangé (hauteur 16 cm, diam. au col 11 cm).

Les amulettes, perles et button seals (Pl. XVI) :

- n : deux amulettes en forme de tête de chacal (?) en cornaline (14 mm sur 90 mm et 12 mm sur 8 mm)⁽¹⁾.

⁽¹⁾ Cf. Petrie, *Amulets*, pl. II, 22.

- o : une amulette en forme de poing fermé en cornaline (13 mm sur 5 mm) ⁽¹⁾.
- p : amulette en forme d'œil oudjat en pâte blanche (13 mm sur 11 mm) ⁽²⁾.
- q : amulette en forme d'œil oudjat ou poisson (?) en pâte blanche (12 mm sur 7 mm).
- r : amulette en forme de chatte debout (?) en faïence bleu-vert (9 mm sur 6 mm).
- s : 7 amulettes en faïence bleu-vert informes (10 mm sur 4 mm, 9 mm sur 6 mm, 15 mm sur 4 mm, 11 mm sur 4 mm, 6 mm sur 4 mm, 8 mm sur 6 mm, 9 mm sur 6 mm).
- t : perle ronde avec anneau suspensif (11 mm sur 5 mm).
- u : un collier de 66 cm de long composé de 10 perles en cornaline (7 mm sur 4 mm à 4 mm sur 2 mm), deux perles cylindriques en pâte beige (18 mm sur 7 mm et 11 mm sur 5 mm), 9 perles blanchâtres aux formes inégales et de nombreuses petites perles de faïence bleue (3 mm sur 1 mm).
- v : un bouton seal en cuivre incisé, dessin d'un scorpion (?) (14 mm sur 7 mm de hauteur).
- w : un bouton seal en faïence bleu-vert, dessin non reconnaissable (12 mm sur 8 mm).

⁽¹⁾ Cf. Petrie, *Amulets*, pl. I, 12. — ⁽²⁾ Cf. Petrie, *Amulets*, pl. XXIV, 138.

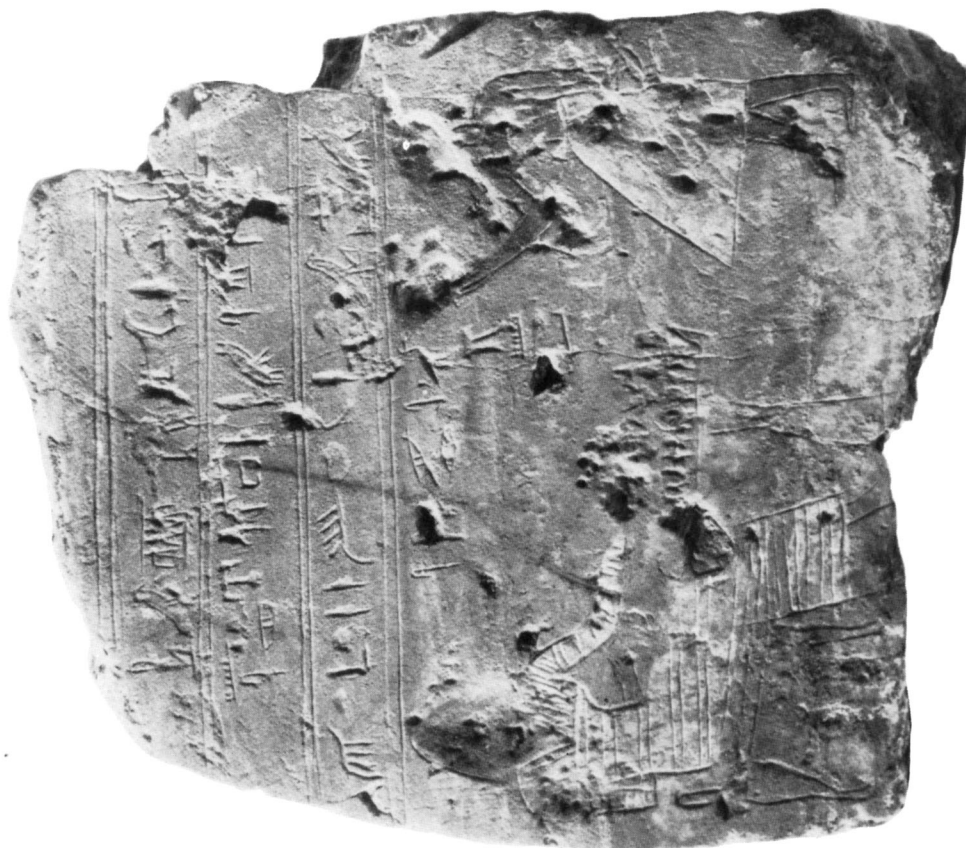

La stèle de la tombe 1.

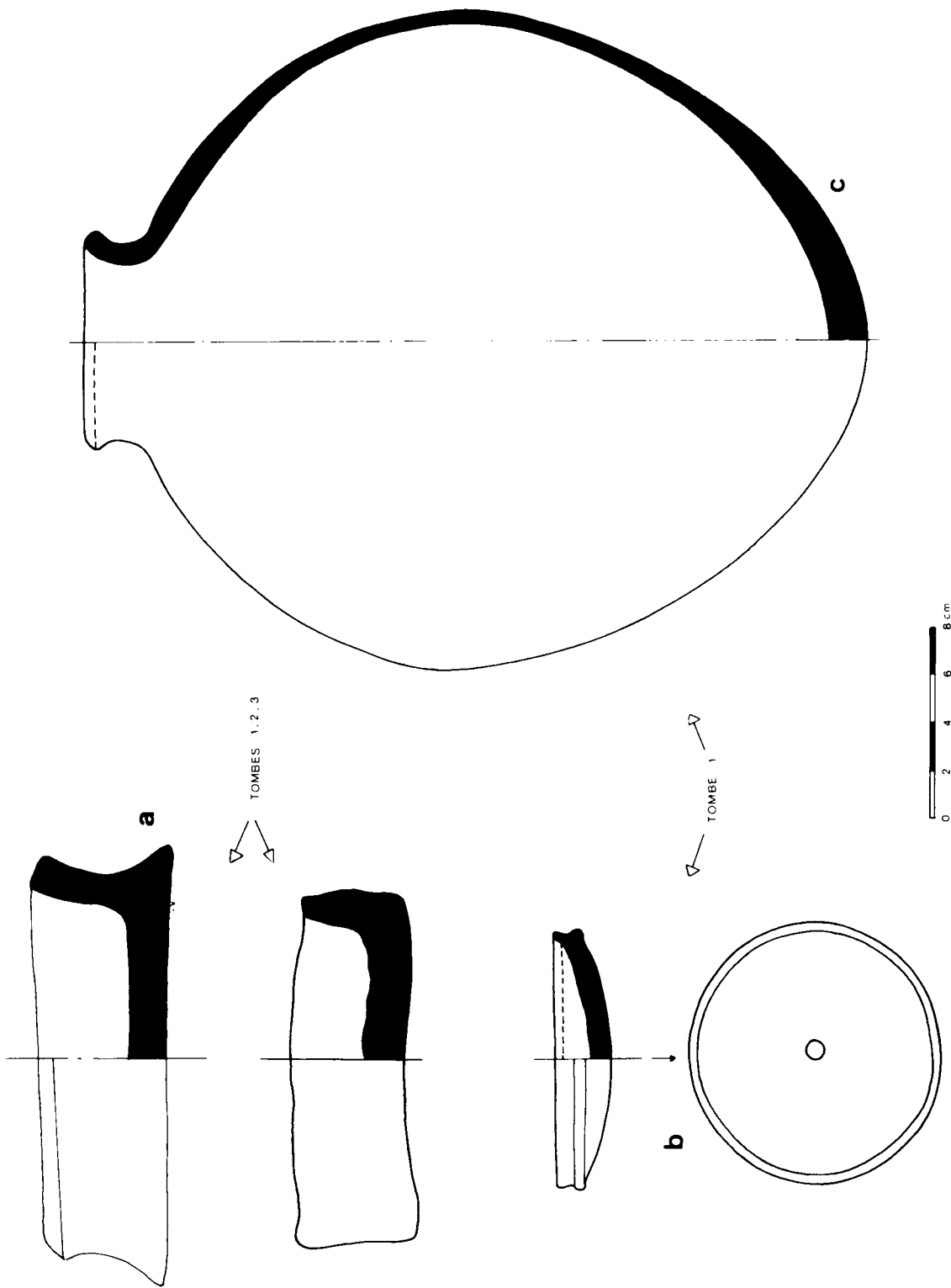

Céramique.

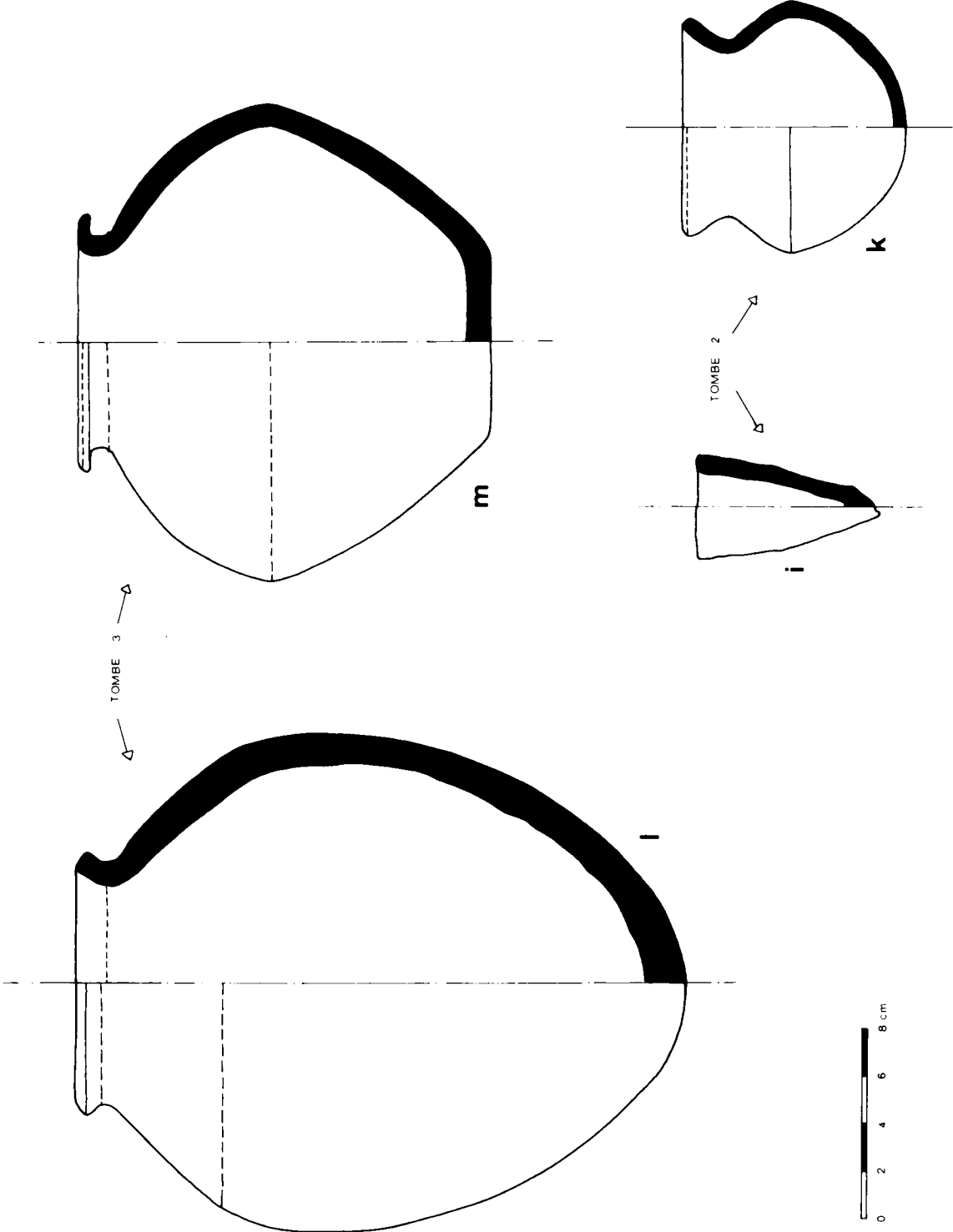

Céramique.



A. — Vue d'ensemble
des chapelles.



B. — Vue d'ensemble
des caveaux et puits.



b

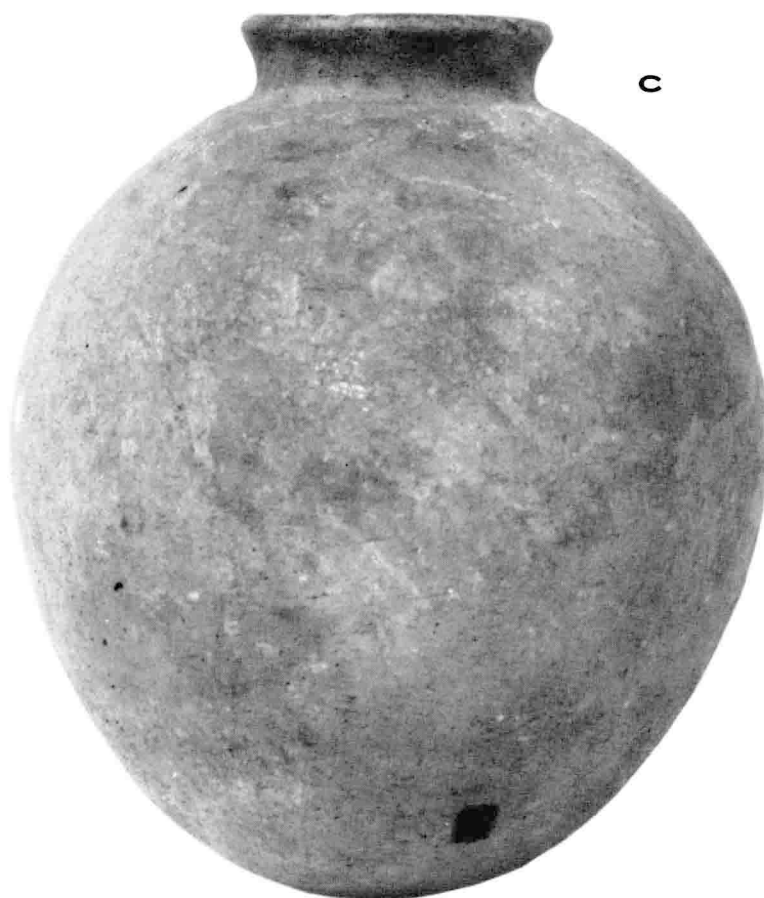
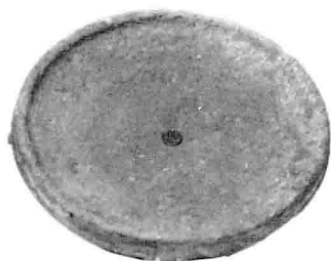

c

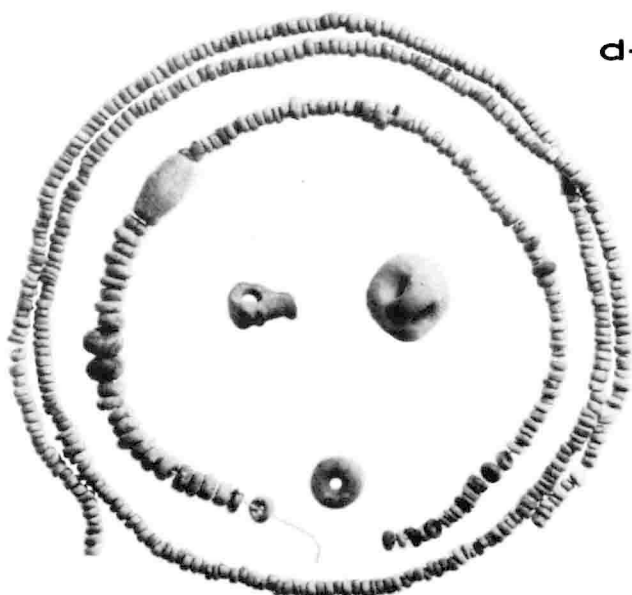
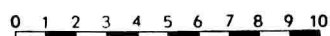

d-g



Matériel funéraire de la tombe 1.



k

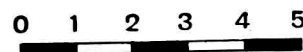

j

Matériel funéraire de la tombe 2.

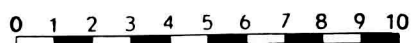

Matériel funéraire de la tombe 3.

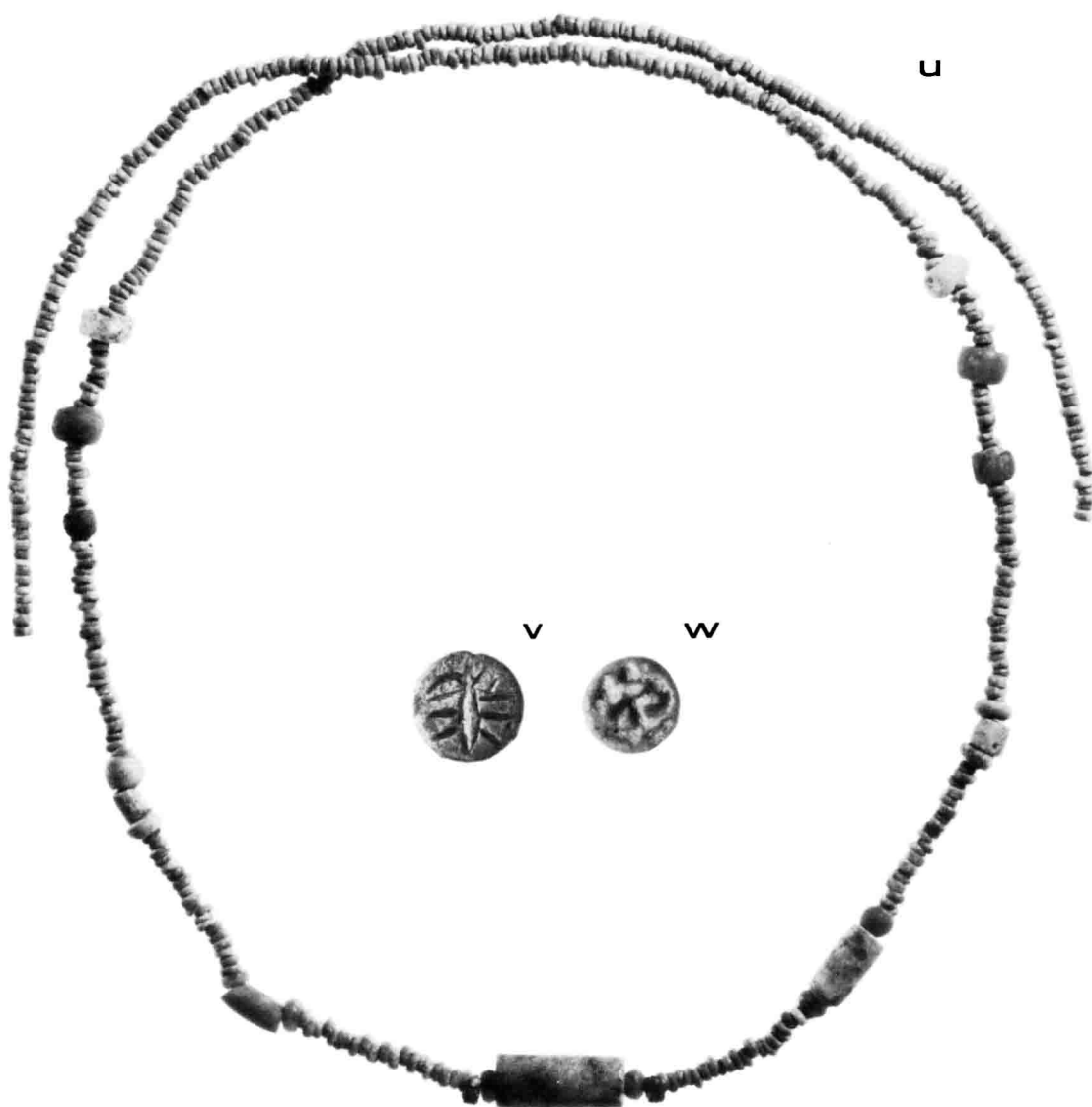

Matériel funéraire de la tombe 3.